

# RV-FX 可変側溝 サイズ毎寸法図及び基礎材料表

縮尺=1: 20

可変側溝-300 標準断面図

( 縦断用本体 )

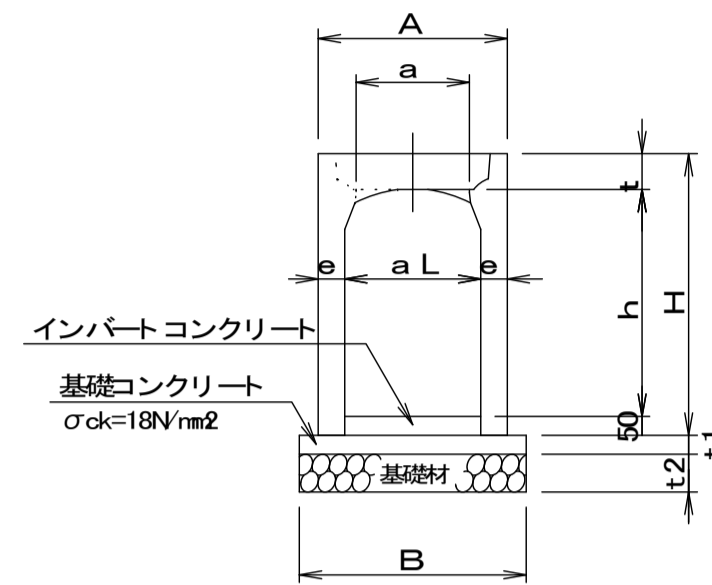

( コンクリート 蓋版 )

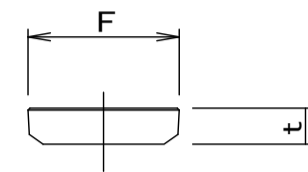

( 集水蓋版 )

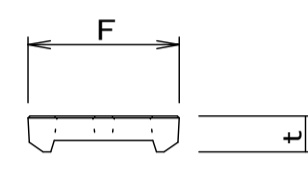

寸法・材料表( 縦断用-300型 )

呼称 a × h	寸法 (mm)									参考重量 (kg)	基礎材料 (10m当たり)			躯体数量( 10m当たり)		
	A	aL	H	t	e	B	t1	t2	F		基礎材(m <sup>2</sup> ) t=100	基礎ブロック(m <sup>3</sup> )	基礎型枠(m <sup>2</sup> )	本体	蓋板	集水蓋
300 × 300	500	380	445	95	60	600	50	100	400	361	6.00	0.30	1.00	5本 L=2000	8枚 ( 41kg)	2枚 ( 29kg)
300 × 400	500	380	545	95	60	600	50	100	400	416	6.00	0.30	1.00			
300 × 500	500	380	645	95	60	600	50	100	400	472	6.00	0.30	1.00			
300 × 600	500	380	745	95	70	600	50	100	400	585	6.00	0.30	1.00			
300 × 700	500	380	845	95	70	600	50	100	400	651	6.00	0.30	1.00			
300 × 800	500	380	945	95	70	600	50	100	400	718	6.00	0.30	1.00			
300 × 900	500	350	1045	95	75	600	50	100	400	822	6.00	0.30	1.00			
300 × 1000	500	350	1145	95	75	600	50	100	400	894	6.00	0.30	1.00			
300 × 1100	500	350	1245	95	75	600	50	100	400	966	6.00	0.30	1.00			

可変側溝-400 標準断面図

( 縦断用本体 )

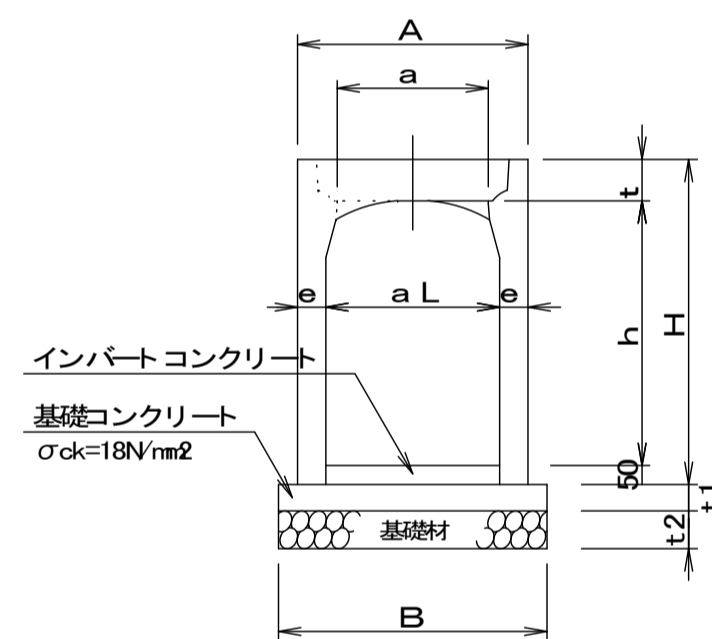

( コンクリート 蓋版 )

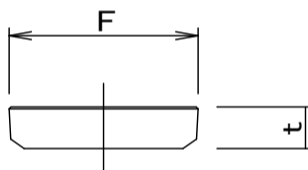

( 集水蓋版 )

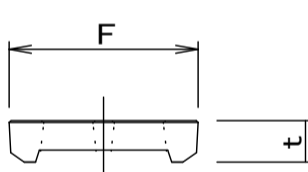

寸法・材料表( 縦断用-400型 )

呼称 a × h	寸法 (mm)									参考重量 (kg)	基礎材料 (10m当たり)			躯体数量( 10m当たり)		
	A	aL	H	t	e	B	t1	t2	F		基礎材(m <sup>2</sup> ) t=100	基礎ブロック(m <sup>3</sup> )	基礎型枠(m <sup>2</sup> )	本体	蓋板	集水蓋
400 × 400	610	480	560	110	65	710	70	100	500	506	7.10	0.497	1.40	5本 L=2000	8枚 ( 60kg)	2枚 ( 38kg)
400 × 500	610	480	660	110	65	710	70	100	500	566	7.10	0.497	1.40			
400 × 600	610	480	760	110	65	710	70	100	500	627	7.10	0.497	1.40			
400 × 700	610	460	860	110	75	710	70	100	500	750	7.10	0.497	1.40			
400 × 800	610	460	960	110	75	710	70	100	500	820	7.10	0.497	1.40			
400 × 900	610	460	1060	110	75	710	70	100	500	890	7.10	0.497	1.40			
400 × 1000	610	450	1160	110	80	710	70	100	500	1010	7.10	0.497	1.40			
400 × 1100	610	450	1260	110	80	710	70	100	500	1085	7.10	0.497	1.40			
400 × 1200	610	450	1360	110	80	710	70	100	500	1160	7.10	0.497	1.40			

可変側溝-500 標準断面図

( 縦断用本体 )

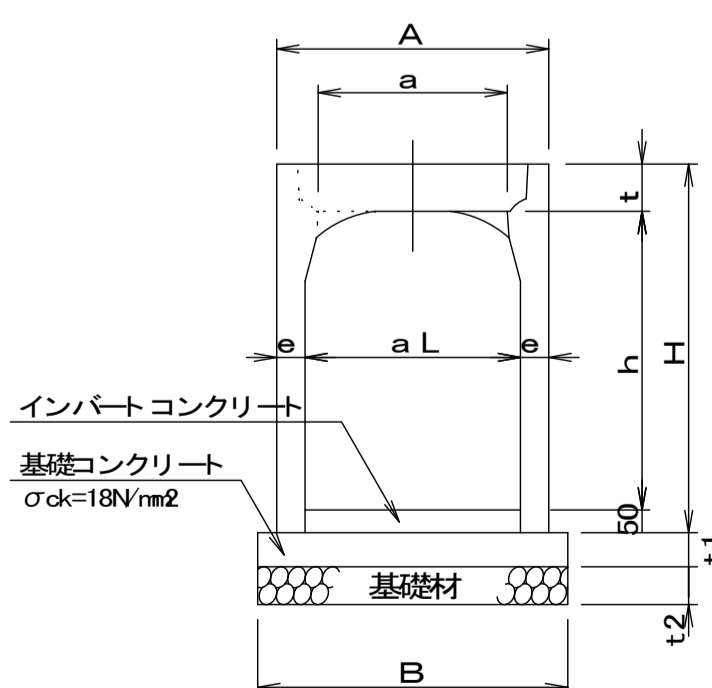

( コンクリート 蓋版 )

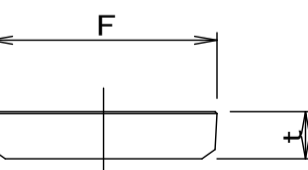

( 集水蓋版 )

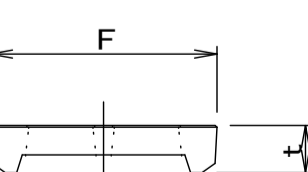

寸法・材料表( 縦断用-500型 )

呼称 a × h	寸法 (mm)									参考重量 (kg)	基礎材料 (10m当たり)			躯体数量( 10m当たり)		
	A	aL	H	t	e	B	t1	t2	F		基礎材(m <sup>2</sup> ) t=100	基礎ブロック(m <sup>3</sup> )	基礎型枠(m <sup>2</sup> )	本体	蓋板	集水蓋
500 × 500	720	570	675	125	75	820	90	100	600	688	8.20	0.738	1.80	5本 L=2000	8枚 ( 83kg)	2枚 ( 50kg)
500 × 600	720	570	775	125	75	820	90	100	600	758	8.20	0.738	1.80			
500 × 700	720	570	875	125	75	820	90	100	600	828	8.20	0.738	1.80			
500 × 800	720	570	975	125	75	820	90	100	600	898	8.20	0.738	1.80			
500 × 900	720	540	1075	125	90	820	90	100	600	1086	8.20	0.738	1.80			
500 × 1000	720	540	1175	125	90	820	90	100	600	1170	8.20	0.738	1.80			
500 × 1100	720	540	1275	125	90	820	90	100	600	1255	8.20	0.738	1.80			
500 × 1200	720	520	1375	125	100	820	90	100	600	1448	8.20	0.738	1.80			
500 × 1300	720	520	1475	125	100	820	90	100	600	1542	8.20	0.738	1.80			
500 × 1400	720	520	1575	125	100	820	90	100	600	1636	8.20	0.738	1.80			