

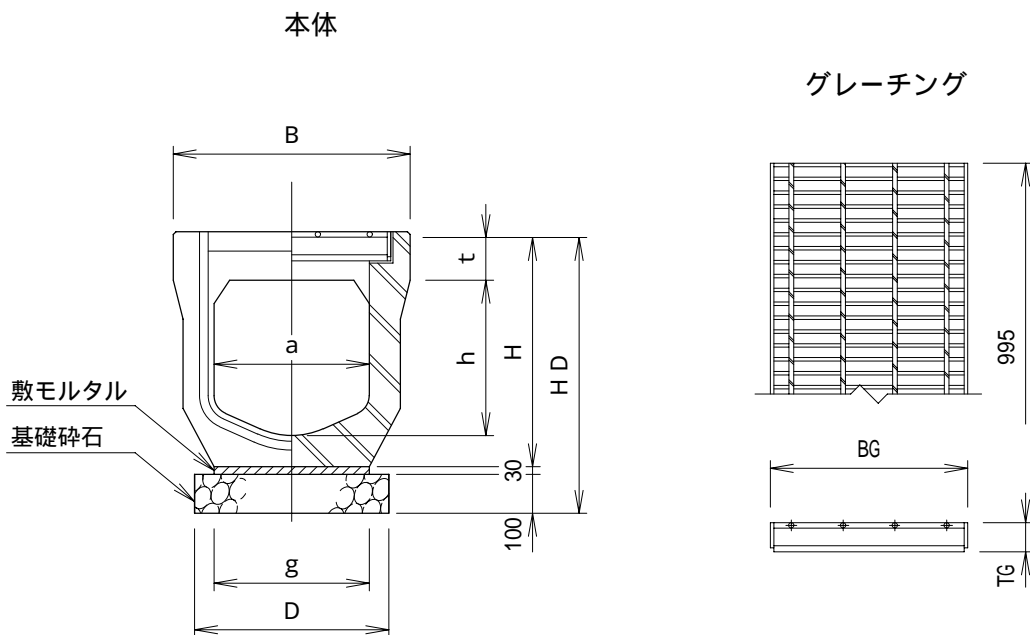

HC - G型側溝〔横断用：グレーチングタイプ〕

横断工：構造図



本体平面図

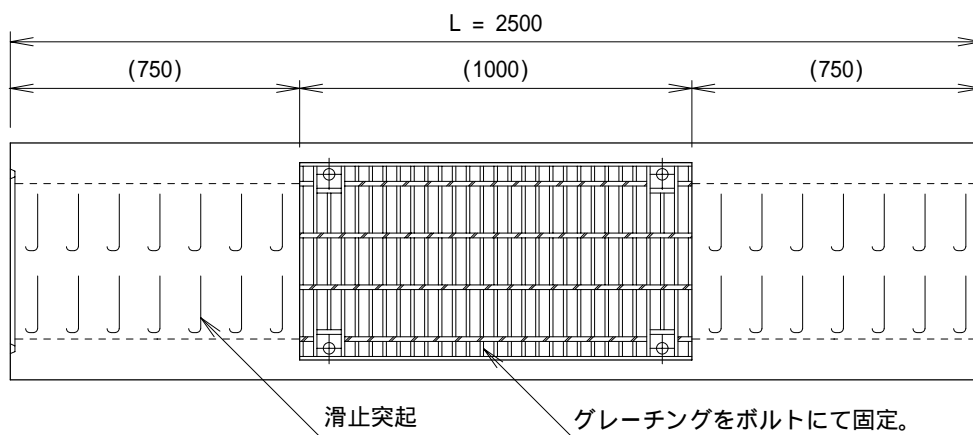

寸法及び材料表

10m当たり

サイズ a × h	寸法表 (mm)						参考重量 (kg)	敷砂利 (m ³)	基礎碎石 (m ³)	HC-G側溝 (本)	グレーチング本体		
	B	H	HD	t	g	D					BG	TG	
300 × 300	500	470	600	110	320	520	662	0.10	0.52	4.0	4.0	400	55
400		570	700				756						
500		670	800				866						
400 × 400	610	605	735	125	400	600	1000	0.12	0.60			500	65
500 × 500	720	730	860	140	500	700	1420	0.15	0.70			600	75

G型参考重量には、グレーチング・受枠の重量はふくまれていません。(4点ボルト固定式)